

D-Bl. : 1.8

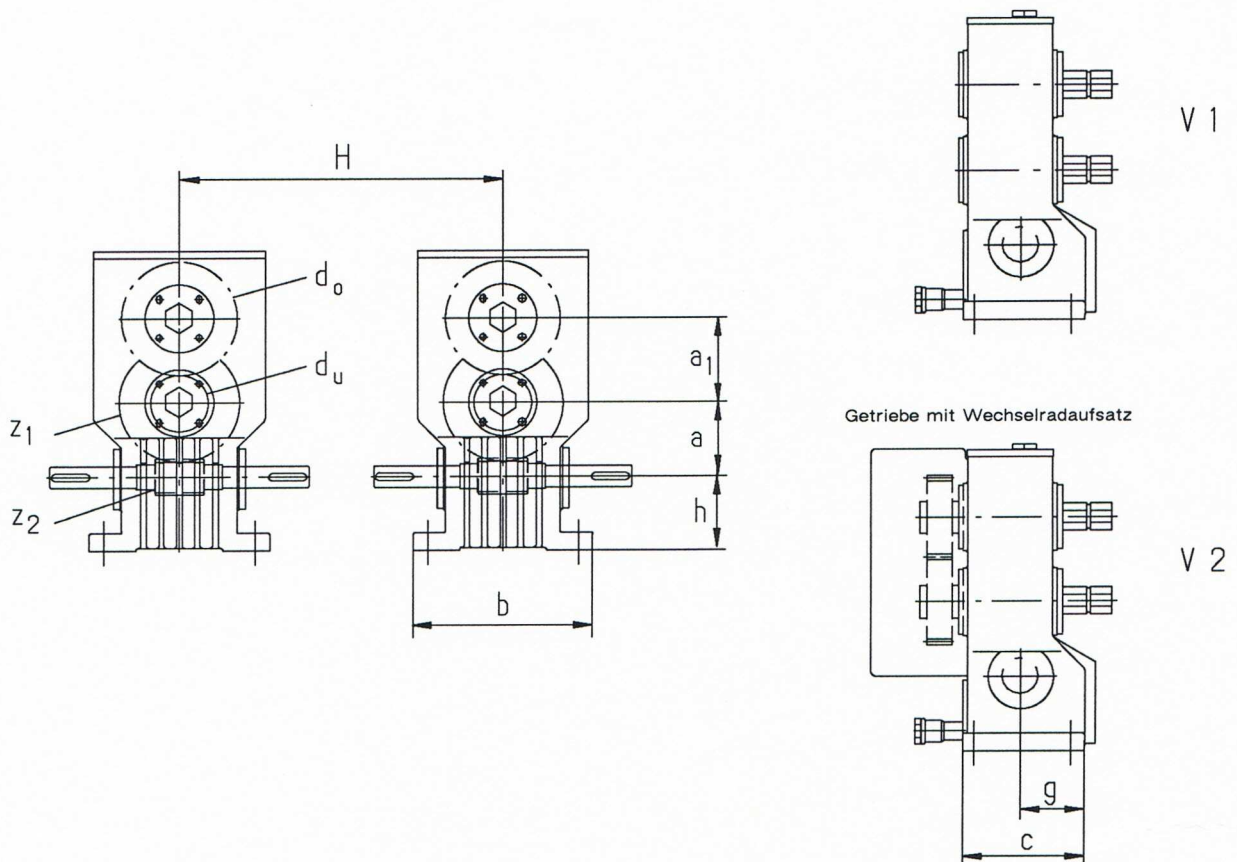

Typenreihe		PU-40	PU-50	PU-63	PU-80
	Ausführung				
a	Achsabstand vertikal	75	105	125	160
a ₁	Achsabstand d. Stirnradsatzes	90	120	150	207
b	Fußbreite	160	250	290	410
c	Fußlänge	125	168	256	335
h	Abstand Tisch b. Mitte Schneckenw.	70	105	140	160
H	Achsabstand horizontal	260/300	350/450	450/500	700
g	Abstand Mitte Schneckenwelle b. Getriebeanschlag	45	88	105	178
i	Schneckengetriebe $i = z_2 : z_1$	4,63 / 5,57 / 6,83 / 8,60 / 11,25 / 15,33 / 23,5 / 47	4,63 / 5,57 / 6,83 / 8,60 / 11,25 / 15,33 / 23,5 / 47	5 / 7,5 / 10 / 13,3 / 15 / 20 / 26,5 / 30 / 40 / 53	5 / 7,5 / 10 / 13,3 / 15 / 20 / 26,5 / 30 / 40 / 53
i	Stirnradsatz $i = d_o : d_u$	1 / 1,4 / 1,67 / 2	1 / 1,4 / 1,73 / 2	1 / 1,4 / 1,73 / 2	1,03 / 1,38 / 1,56 / 2

Technische Daten unverbindlich. Alle Angaben in mm.

Schneckenradsatz

für Getriebe Typ PU / PR / PF

D-Bl. : 1.9

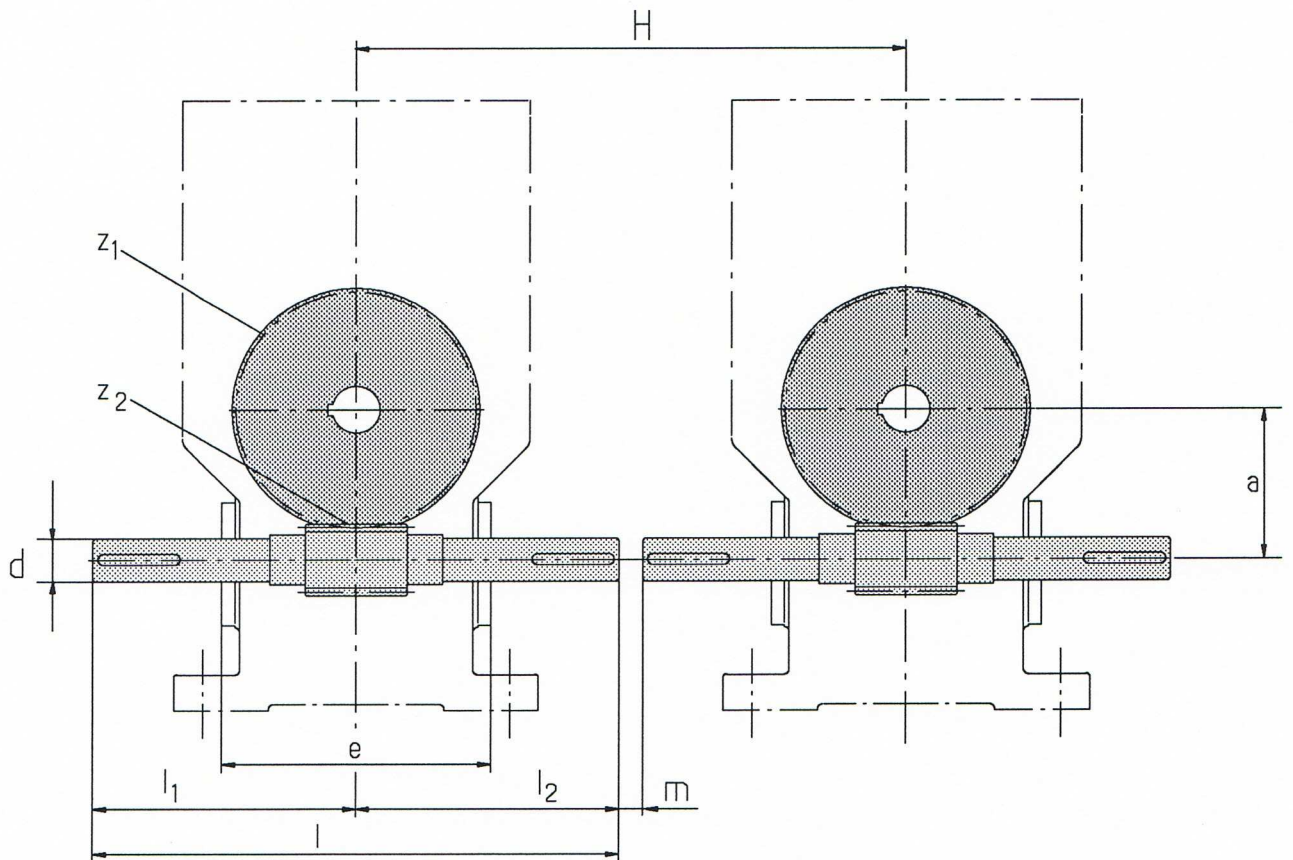

Typenreihe		PU-40 / PR-30/40	PU-50	PU-63	PU-80
	Ausführung				
a	Achsabstand vertikal	75	105	125	160
d	Wellen Ø	20	30	45	55
e	Einbaulänge	136	184	260	352
H	Achsabstand horizontal	260 / 300	330 / 450	450 / 500	630
l ₁	Mitte Getriebe b. Wellenende	128 / 148	163 / 223	218 / 243	308
l ₂	Mitte Getriebe b. Wellenende	128 / 140	163 / 223	218 / 243	308
l	Länge der Schneckenwelle	256 / 298	326 / 446	436 / 486	616
m*	Distanz zwischen den Wellenenden	4	4	14	14
i	Übersetzung $i = z_2 : z_1$	4,63 / 5,57 / 6,83 / 8,60 / 11,25 / 15,33 / 23,5 / 47	4,63 / 5,57 / 6,83 / 8,60 / 11,25 / 15,33 / 23,5 / 47	5 / 7,5 / 10 / 13,3 / 15 / 20 / 26,5 / 30 / 40 / 53	5 / 7,5 / 10 / 13,3 / 15 / 20 / 26,5 / 30 / 40 / 53

* Ausgelegt für Ketten- und Lamellenkupplung.

Technische Daten unverbindlich. Alle Angaben in mm.

Stirnradsatz Typ PU / PR / PF

D-Bl. : 1.10

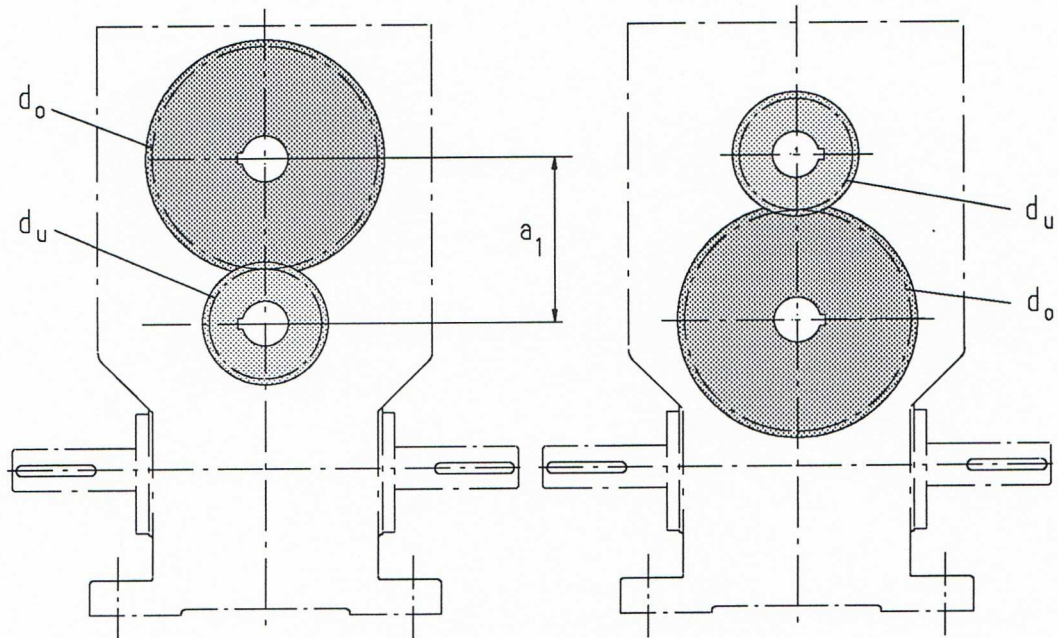

Typenreihe		PU-40 / PR-30/40	PU-50	PU-63	PU-80
	Ausführung				
a_1	Achsabstand	90	120	150	207
d_o	Teilkreis Ø oberes Stirnrad	90/105/112,5/120	120/140/152/160	150/175/190/200	210/240/252/276
d_u	Teilkreis Ø unteres Stirnrad	90/75/67,5/60	120/100/88/80	150/125/110/100	204/174/162/138
m	Modul	2,5	4	5	6
i	Übersetzung $i = d_o : d_u$	1:1 / 1,4:1 / 1,67:1 / 2:1	1:1 / 1,4:1 / 1,73:1 / 2:1	1:1 / 1,4:1 / 1,73:1 / 2:1	1,03:1 / 1,38:1 / 1,56:1 / 2:1
i	Übersetzung $i = d_u : d_o$	1:1 / 1:1,4 / 1:1,67 / 1:2	1:1 / 1:1,4 / 1:1,73 / 1:2	1:1 / 1:1,4 / 1:1,73 / 1:2	1:1,03 / 1:1,38 / 1:1,56 / 1:2

Technische Daten unverbindlich. Alle Angaben in mm.

D-BI. : 6.5

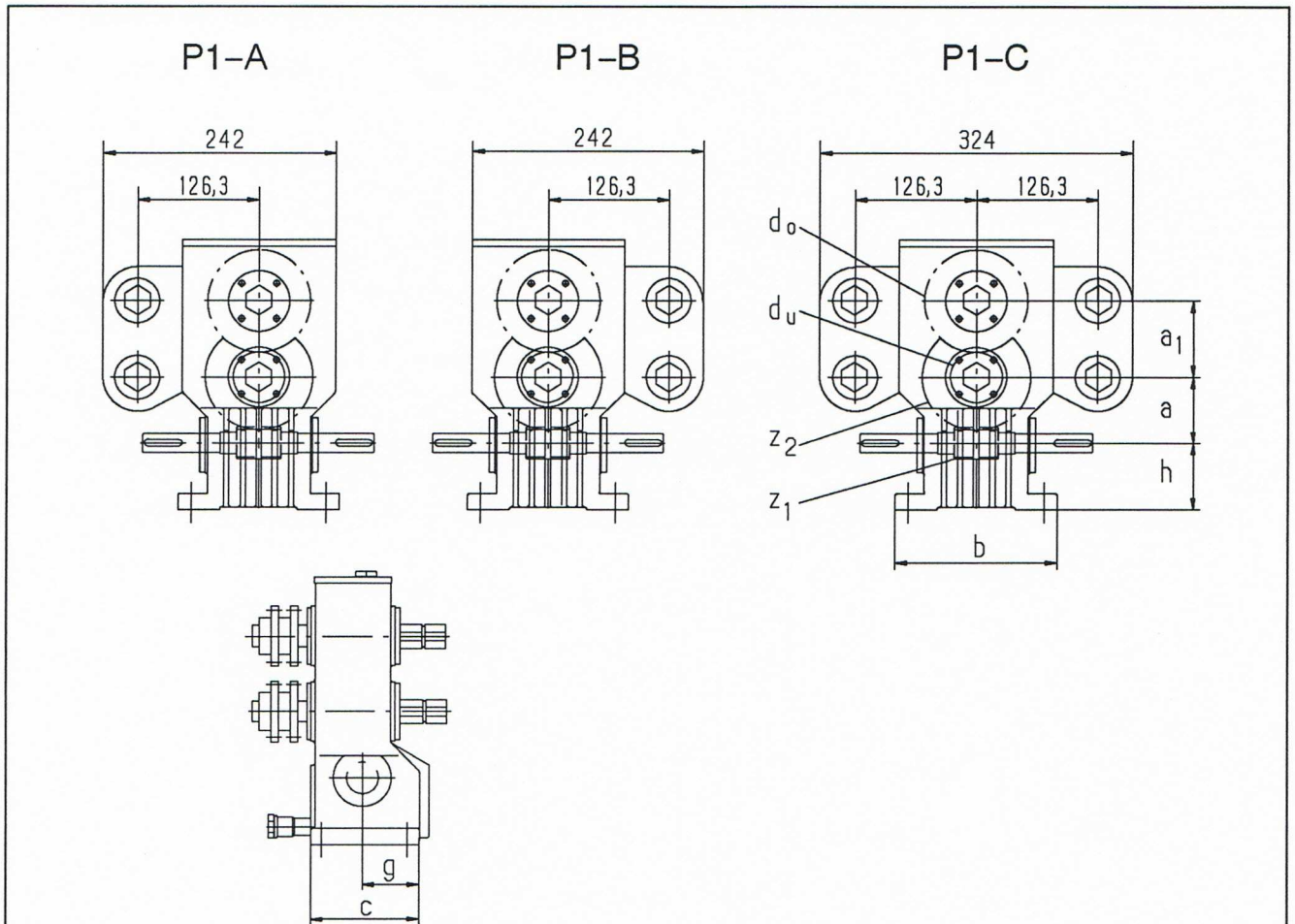

Typenreihe		PR-30/A	PR-30/B	PR-30/C
	Ausführung			
a	Achsabstand vertikal	75	75	75
a ₁	Achsabstand d. Stirnradsatzes	90	90	90
b	Fußbreite	160	160	160
c	Fußlänge	125	125	125
h	Abstand Tisch b. Mitte Schneckenw.	70	70	70
g	Abstand Mitte Schneckenwelle b. Getriebeanschlag	45	45	45
i	Schnecken- getriebe i = z ₂ : z ₁	4,63 / 5,57 / 6,83 / 8,60 / 11,25 / 15,33 / 23,5 / 47	4,63 / 5,57 / 6,83 / 8,60 / 11,25 / 15,33 / 23,5 / 47	4,63 / 5,57 / 6,83 / 8,60 / 11,25 / 15,33 / 23,5 / 47
i	Stirnradsatz i = d ₀ : d _u	1 / 1,4 / 1,67 / 2	1 / 1,4 / 1,67 / 2	1 / 1,4 / 1,67 / 2

Technische Daten unverbindlich. Alle Angaben in mm.