

Auslaufkipptisch Typ AKT mitlaufend

D-BI. : 11.1

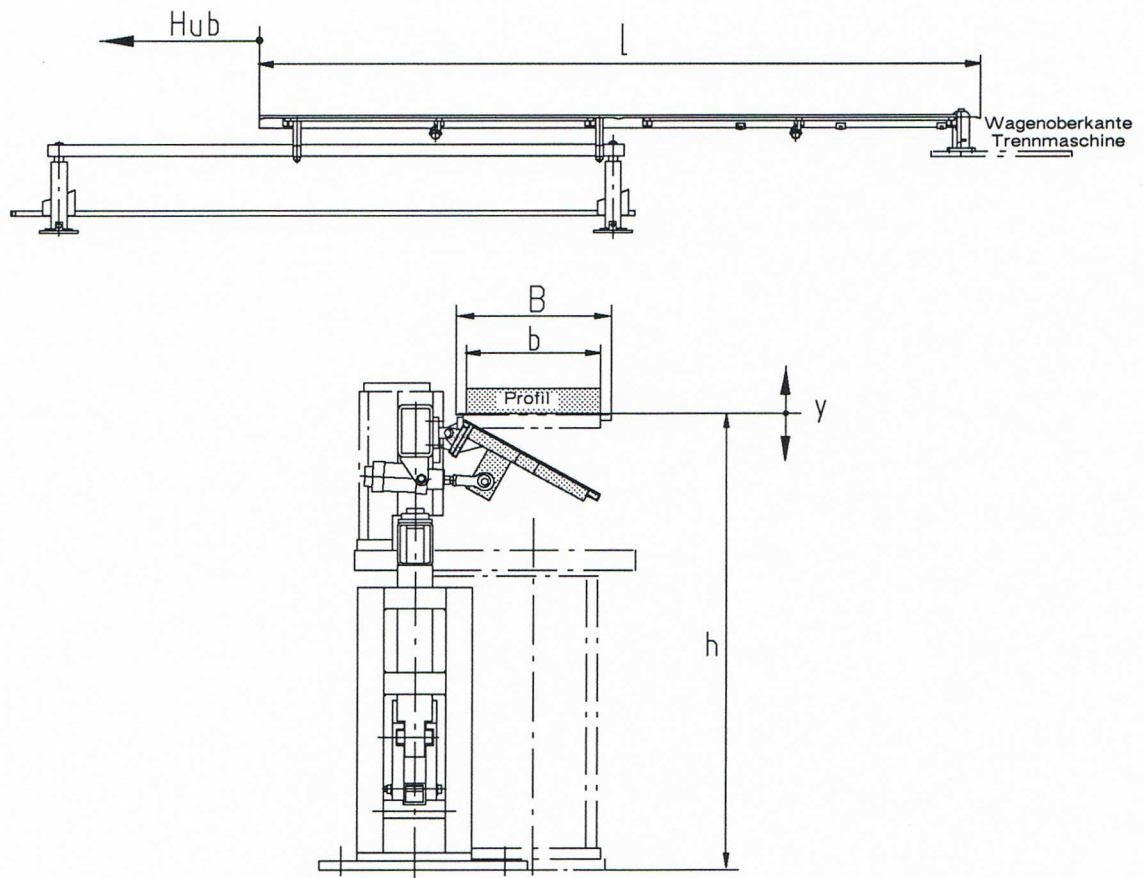

Typenreihe		AKT-2	AKT-3
	Ausführung		
b	Profilbreite max.	300	450
B	Bahnbreite	400	500
L	Bahnlänge	* ₁	* ₂
h	Abstand Flur bis Profilunterkante	1050	1050
y	Höhenverstellung	± 40	± 40
Hub	Wagenhub der Trennmaschine	1950	3000

Technische Daten unverbindlich. Alle Angaben in mm.

*₁ Die Auslaufbahn ALB2 kann um 3000 oder 6000 mm verlängert werden.

*₂ Die Auslaufbahn ALB3 kann um 4000 oder 6000 mm verlängert werden.

Auslaufkipptisch Typ AKT stationär

D-BI. : 11.2

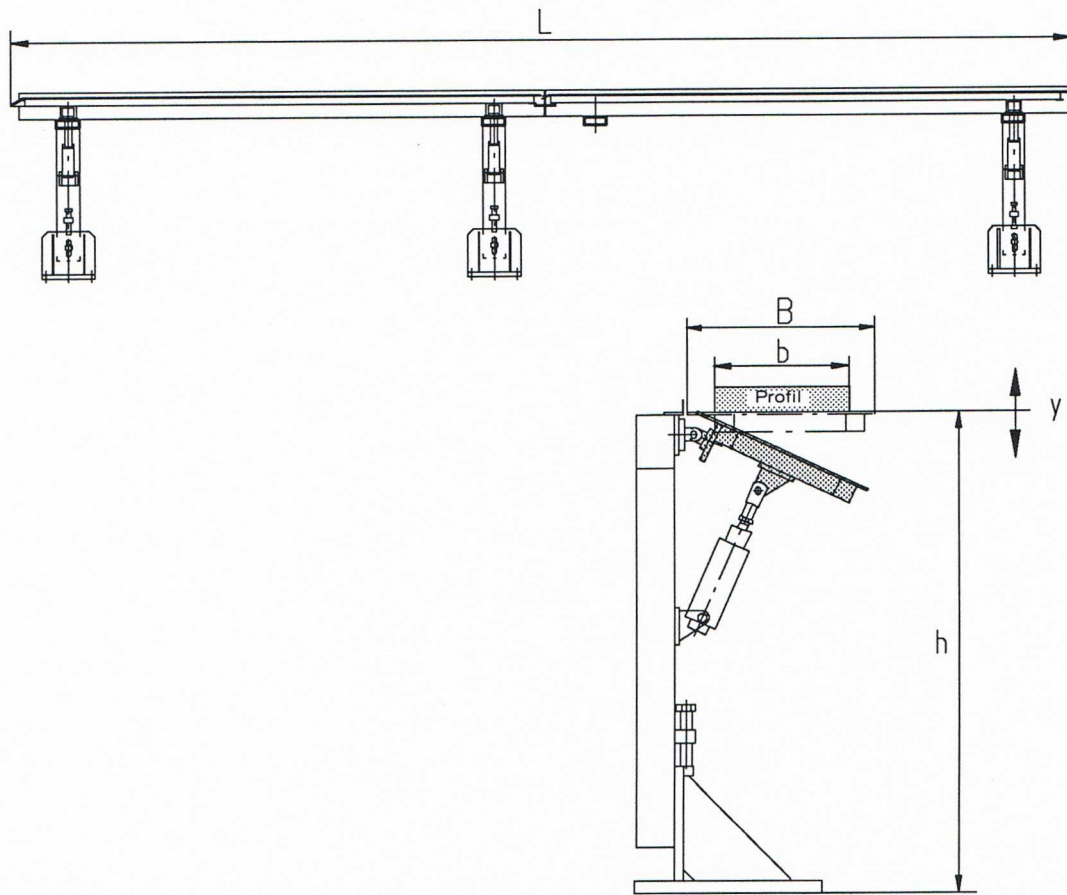

Typenreihe		AKT-1	AKT-2	AKT-3
	Ausführung			
b	Profilbreite max.	150	300	450
B	Bahnbreite	200	350	500
L	Bahnlänge	3000 / 4000 / 6000	3000 / 4000 / 6000	3000 / 4000 / 6000
h	Abstand Flur bis Profilunterkante	1050	1050	1050
y	Höhenverstellung	± 35	± 35	± 35

Technische Daten unverbindlich. Alle Angaben in mm.

Die Auslaufbahnen können um jeweils 3000, 4000 oder 6000 mm verlängert werden.